

# Инструкция по сборке

RIVA

Фабрика офисной мебели.

Тумба мобильная 3 ящика А.ТМ-3

Габаритные размеры:

Ширина 420 мм Глубина 450 мм Высота 566 мм

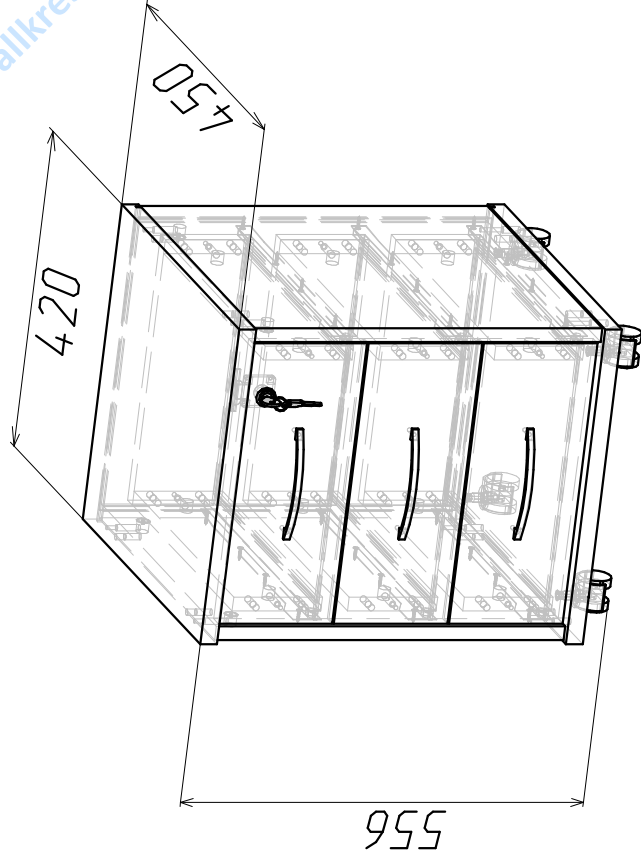

## 1. Гарантии изготовителя.

Гарантийный срок эксплуатации изделия 18 месяцев с момента приобретения. Срок службы изделия 5 лет.

Предприятие-изготовитель гарантирует соответствие изделия требованиям ГОСТ 16371-93 при соблюдении правил транспортировки, хранения и эксплуатации.

Предприятие изготовитель не несет ответственности за недостатки изделия, появившиеся в результате несоблюдения правил эксплуатации, сборки, транспортировки и ухода за мебелью. Предприятие-изготовитель оставляет за собой право проводить конструктивные изменения, связанные с внедрением новых материалов и технологий, направленных на повышение качества и долговечности изделий.

## 2. Транспортировка, хранение, эксплуатация и уход за мебелью.

Изделие допускается транспортировать в упаковке предприятия изготовителя любым видом транспорта при условии надежной защиты от механических повреждений и влаги (атмосферных осадков и т.д.).

**НЕ ДОПУСКАЕТСЯ ВОЗДЕЙСТВИЕ ВЛАГИ.** Изделие должно храниться и эксплуатироваться в сухих и теплых помещениях. Не рекомендуется устанавливать изделие около источников тепла.

Удаление пыли с поверхности изделия следует производить мягкой тканью с использованием специальных составов по уходу за мебелью.

## 3. Комплектность изделия.

Поз.	Наимен.	Готовая деталь		Толщина	Кол.
		Длина	Ширина		
1	Бок Левый	457	440	22	1
2	Бок правый	457	440	22	1
3	Фасад с замком	367	149	18	1
4	Фасад	367	149	18	2
5	Бок/Ящ./Униб	382	116	18	6
8	Зад/Ящ./Униб	149	348	18	3

Поз.	Наимен.	Готовая деталь		Толщина	Кол.
		Длина	Ширина		
11	Задняя стенка	467	382	3	1
12	Дно/Ящика	322	393	3	3

Поз.	Наимен.	Готовая деталь		Толщина	Кол.
		Длина	Ширина		
9	Топ	420	450	22	1
10	Дно	420	450	22	1

Первый размер детали указывает на направление текстуры.

В комплектацию изделия входит комплект фурнитуры.

## 4. Состав комплекта фурнитуры.

Поз.	Внешний вид	Наименование	Кол.
13		Замок мебельный	1
14		Саморез 3,5x20 мм	4
15		Еврошуруп 7x50	4
16		Шкант 8x30	32
17		Ручка скоба 128 мм RIVA	3
18		Втулка М8	4

Поз.	Внешний вид	Наименование	Кол.
19		Шток эксцентрика	16
20		Заглушка эксцентрика 16 пластиковая	16
21		Эксцентрик 18 мм	16
22		Заглушка мебельная d10 мм	4
23		Опора колесная без пармоза	4
24		Саморез 3,5x16	29
25		Направляющие роликовые 4,00 мм.	3
26		Ключ шестигранный	1

Сборку изделия рекомендуем доверить специалисту. В случае самостоятельной сборки обязательно ознакомьтесь с указаниями по сборке. За повреждение изделия, произошедшие во время сборки, фирма ответственности не несет.

## 5. Последовательность сборки.

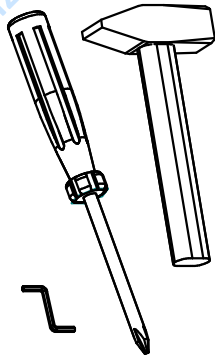

Для сборки изделия необходима крестовая отвертка, молоток, шестигранный (прилагается в комплекте фурнитуры). Сборку производить на ровном полу, покрытом тканью или бумагой во избежание повреждения и загрязнения детали. Аккуратно разложите детали.

## Схема сборки ящиков.

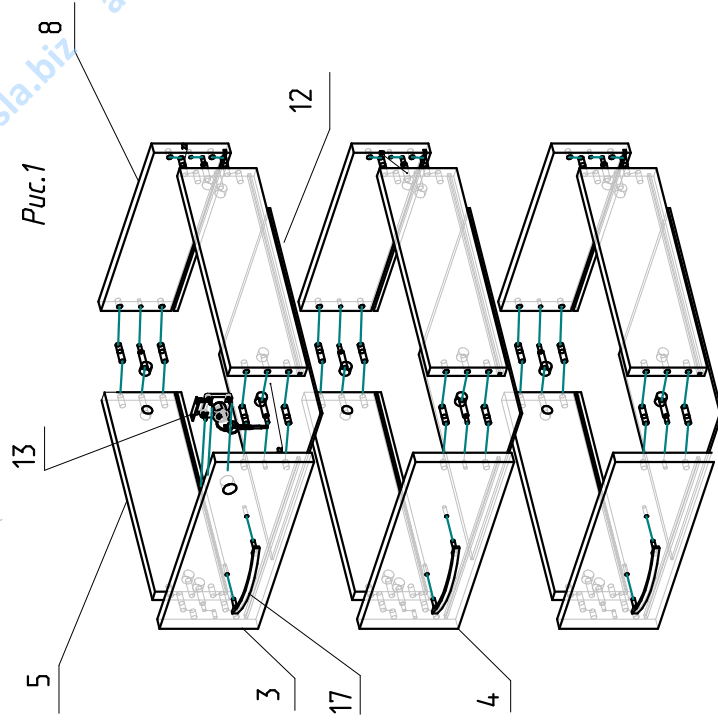

## Последовательность сборки ящика тумбы.

1. Вставьте шканты и вверните штоки эксцентрики в фасад ящика, как показано на рисунке 1.
2. Вставьте эксцентрики в доковины ящика.
3. Соедините заднюю стенку ящика с доковинами, затяните эксцентрики по часовой стрелке.
4. Вставьте до ящика в пазы.
5. Установите медельный замок на фасаде ящика таким образом, чтобы язычок замка при открывании попал в паз крышки тумбы, замок закрепить с помощью саморезов 3,5×20.
6. Закройте заглушками эксцентрики

## Схема сборки каркаса тумбы.

Рис.2

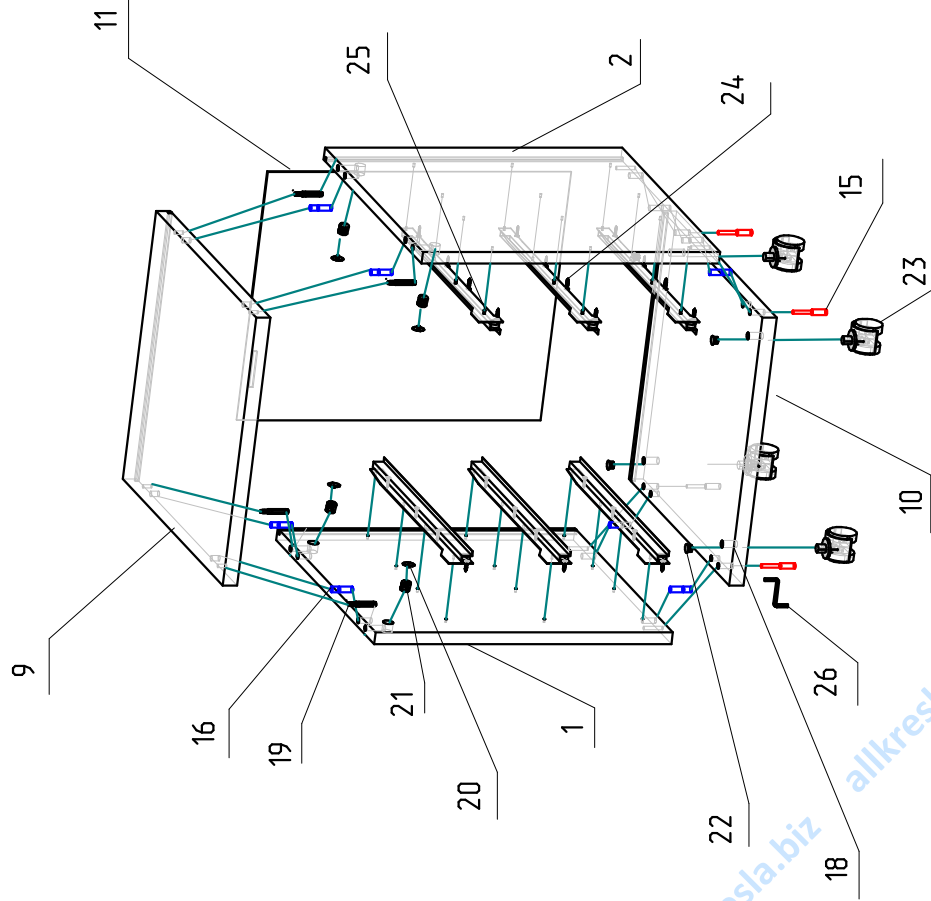

7. Соедините фасад ящика с доковинами, шканты и штоки эксцентриков должны попасть в отверстия в доковинах ящика. Поверните эксцентрики по часовой стрелке до упора.
8. Соедините фасад ящика с доковинами, шканты и штоки эксцентриков должны попасть в отверстия в доковинах ящика. Поверните эксцентрики по часовой стрелке до упора. (роликami назад) вплотную к фасаду ящика с помощью саморезов 3,5×16.
10. Закройте эксцентрики заглушками. Вставьте ящик в тумбу. Вставляя ящик наклоните его таким образом, чтобы ролики на направляющих ящика встали на направляющие, закрепленные на стойках тумбы.
11. Задействуйте молотком металлические втулки регулируемых опор (рис.2). Поверните колеса
12. Заверните стоки эксцентриков в глухие отверстия крышки и дна, вставьте эксцентрики во все глухие отверстия диаметром 15 мм. Вставьте шканты во все глухие отверстия диаметром 8 мм в дне и крышке. Соедините между собой дно, стойки и крышку как показано на рис.2, затяните эксцентрики до упора по часовой стрелке. Снятые еврошурупы и дно со стойками.
13. Задвижьте ящики в тумбу.